



## РУЧНЫЕ ПЛИТКОРЕЗЫ

- DIAM EXTRA LINE twin 850 L
- DIAM EXTRA LINE twin 1250 L

# EXTRA LINE *twin*



Профессиональные плиткорезы предназначены для резки керамики одинарного и двойного обжига. Несущая каретка скользит на подшипниках по двум цилиндрическим направляющим, с помощью твердосплавного ролика, закрепленного на каретке, производится насечка на верхнем слое плитки, далее производится разлом плитки нажатием на ручку. Плиткорез снабжен лазерным указателем реза, дополнительными расширителями рабочего стола с линейками, бачком для подачи масла на режущий ролик для увеличения ресурса.

## ТЕХНИЧЕСКИЕ ХАРАКТЕРИСТИКИ

Модель	EXTRA LINE twin 850L	EXTRA LINE twin 1250L
Длина реза	850 мм	1250 мм
Толщина разрезаемой плитки	до 15 мм	
Диаметр режущего ролика	22 мм (арт. 600123)	
Лазерный указатель	есть	
Габариты упаковки	1130 x 235 x 170 мм	1530 x 235 x 170 мм
Вес нетто	14 кг	18 кг
Вес брутто	15,2 кг	20 кг
Артикул	600121	600122

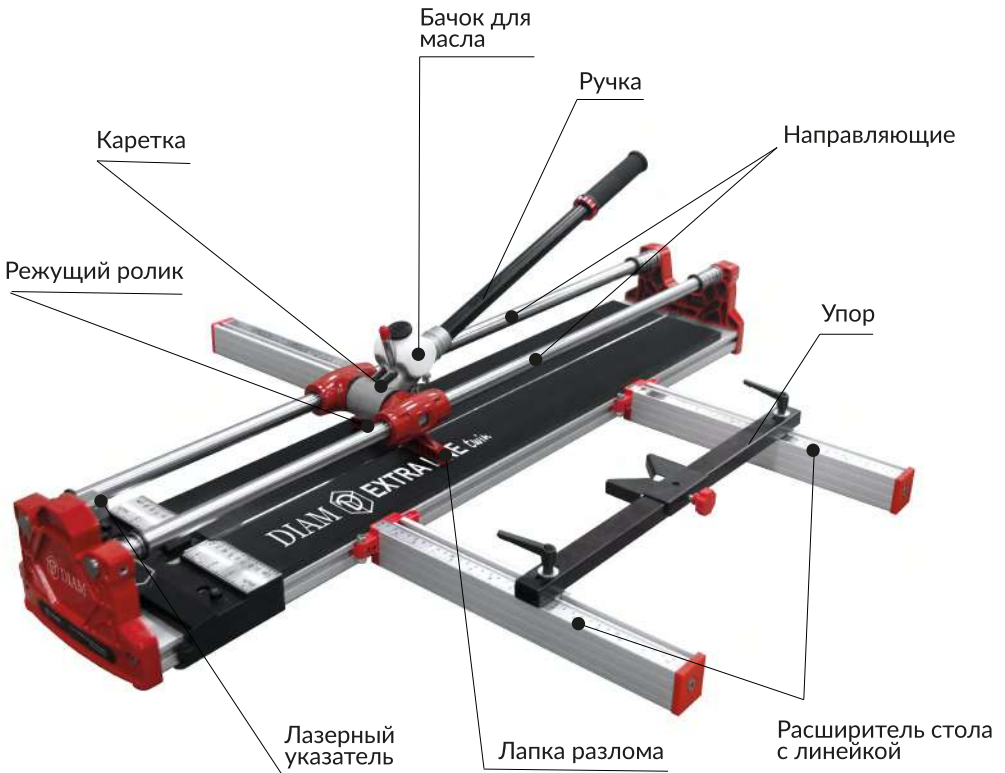

## 1. КОМПЛЕКТАЦИЯ

### 1.1

В комплект поставки входит:

- 1) плиткорез с режущим роликом;
- 2) лазерный указатель реза с аккумулятором (может работать от аккумулятора входящего в комплект или от двух батареек типа «АА», батарейки в комплект не входят);
- 3) зарядное устройство от аккумулятора;
- 4) расширители рабочего стола с линейками и упором;
- 5) бачок для подачи масла на режущий ролик;
- 6) шестигранник;
- 7) инструкция;
- 8) защитные очки.

*\* шкала на линейках плиткореза не является претензионной, допускается погрешность +/- 1 мм.*

## 2. НАСТРОЙКА ПЛИТКОРЕЗОВ

### 2.1 Настройка лазера

Настройка лазера производится винтами, расположенными в корпусе лазера, с помощью шестигранника.

#### **ВНИМАНИЕ!**

Сначала расслабьте винты, вставьте лазер, после этого зафиксируйте его винтами в правильном положении. Не перетягивайте винты, так как это может привести к повреждению на корпусе лазера.

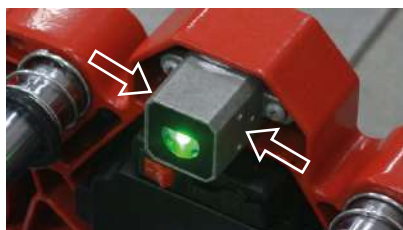

### 2.2 Установка ролика

Установите роликовый резец в режущую каретку, для этого поверните рабочую ручку плиткореза против часовой стрелки. Вставьте резец с роликом, отрегулируйте высоту ролика и затяните его, повернув ручку по часовой стрелке.



### 2.3 Залив масла

Плиткорез имеет функцию подачи масла на режущий ролик (подойдет масло для швейных машин, в комплект поставки не входит). Это может увеличить ресурс ролика на 10-20%.

Не рекомендуется работать с подачей масла со светлой плиткой и плиткой, которая хорошо впитывает, так как это может привести к ее порче.

После работы не оставляйте бачок с маслом на плиткорезе, оно может вытечь на рабочий стол. При долгом контакте резинового стола с маслом, он может придти в негодность. Это не является гарантийным случаем.

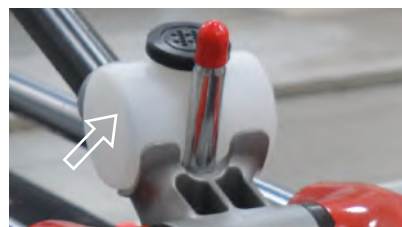

### 3. РЕЗКА ПЛИТКИ

#### 3.1 Разметка

Сделайте отметку мягким карандашом на плитке в месте, где вы хотите отрезать плитку. Положите плитку на стол плиткореза. Отмеченная карандашом линия должна находиться прямо под режущим роликом.

#### 3.2 Разрезание

Закрепите лапку для разлома плитки в верхнее положение. Поднимите ручку и проведите от начала до конца плитки убедившись, что рез будет проходить точно по линии разметки. Затем нажмите на ручку и с нажимом проведите роликом по плитке. Если давление слишком большое, то оно может уменьшить ресурс работы ролика. Если давление будет слишком маленьким, то линия реза будет неравномерная, из-за чего плитка может сломаться неправильно.



#### 3.3 Разлом плитки

Разлом плитки можно производить только вначале плитки. Поднимите ручку и убедитесь, что лапка разлома находится на плитке, увеличьте давление на ручку, пока плитка не будет разломана на две части. Не применяйте чрезмерное давление, это может привести к поломке.



#### 3.4 Примечание

1. Станок необходимо устанавливать на прочном жестком основании, не создающим вибраций.
2. Не допускайте попадание частиц плитки в режущую каретку плиткореза, чтобы она скользила плавно.
3. Не пытайтесь резать материал, превышающий максимальную длину стола станка.
4. Если плитка разломилась неровно, возможно вы сделали насечку с недостаточной силой или неравномерно. Так же причиной неровного разлома или раскрашивания может являться некачественная плитка, неравномерно обожженная или перекаленная.

### 4. ТЕХНИЧЕСКОЕ ОБСЛУЖИВАНИЕ

1. Очищать режущий ролик после использования, удалив осколки плитки.
2. Периодически смазывайте режущую каретку и режущий ролик.
3. Хранить в коробке, в сухом месте.
4. Если какие-либо детали сломаны или отсутствуют, обратитесь к изготовителю за новыми деталями.

### УСЛОВИЯ ГАРАНТИЙ

- Продавец гарантирует исправную работу оборудования в течение 12 мес. с момента приобретения, при соблюдении клиентом правил эксплуатации указанных в паспорте.
- Продавец обязуется в течение гарантийного срока устранять все неисправности, возникшие не по вине потребителя.
- При покупке оборудования убедитесь в наличии штампа продавца, а так же даты продажи и подписи лица отпускающего товар.
- Гарантийный срок исчисляется с даты приобретения через торговую сеть.

#### **Условия гарантии не распространяется на оборудование:**

- при несоблюдении пользователем предписаний инструкций по эксплуатации и использование изделия не по назначению;
- имеющие видимые механические повреждения;
- не имеющего документов подтверждающих фактов покупки;
- превышены допустимые нагрузки, повлекшие выход из строя узлов изделия;
- имеющие следы несанкционированного вскрытия, самостоятельного ремонта в гарантийный период;
- при несоблюдении правил и графика технического обслуживания;
- по истечении сроков гарантии;
- при неисправностях, возникших в следствие нормального износа изделия.
- производитель оставляет за собой право вносить изменения в конструкцию отдельных узлов и деталей, не ухудшающих качество изделия, без предварительного уведомления.



**Оборудование в сервисный центр принимается только в чистом виде!**



СЦ ООО «Диамир», М.О., г. Мытищи,  
Проектируемый проезд №4529, Владение 1А стр. 1



vv@diamir.su



СЦ ООО «Диамир»  
М.О., г. Мытищи,  
Проектируемый проезд 4529,  
Владение 1А стр.1  
тел: (495)357-57-67  
vv@diamir.su

## ГАРАНТИЙНЫЙ ТАЛОН

Модель: \_\_\_\_\_

Дата изготовления: \_\_\_\_\_

Дата продажи  
через торговую сеть: \_\_\_\_\_

Подпись продавца: \_\_\_\_\_

М.П.

***Товар получен в исправном состоянии, без видимых повреждений, в полной комплектности, проверен в моем присутствии, претензий по качеству товара не имею, с условиями гарантийного обслуживания ознакомлен согласен.***

Ф.И.О. \_\_\_\_\_

Подпись: \_\_\_\_\_





Произведено для гк Диам